



شرکت جامکو صنعت

صنعتی ✓

کشاورزی ✓

راهسازی ✓

آزمایشگاهی ✓



www.jamcosanat.com

Drainage Electropump SPD 50/32

الکتروپمپ کف کش ۲ اینچ

SPECIFICATION OF DRAINAGE ELECTROPUMPS:

Discharge Dia.	: 2 " (50 mm)
Capacity	: 5 -55 m ³ /h
Head	: 4 - 21 m
Fluid temp.	: 35 °C
Hyd. test press.	: 5 bar

* Material :

Shaft	: Stainless steel 1.4021
Impeller	: Aluminum Alloy
Pump casing	: Cast Iron GG-25

Mechanical seal :

Pump side	: Silicon carbide / Sic
-----------	-------------------------

* Material are changeable on request.

مشخصات کلی الکتروپمپ کف کش:

قطر رانش	: ۲ اینچ
ظرفیت آبدهی	: ۵-۵۵ متر مکعب در ساعت
ارتفاع	: ۴-۲۱ متر
درجه حرارت سیال	: تا ۳۵ درجه سانتیگراد
فشار تست هیدرواستاتیکی	: ۵ بار

* جنس مواد :

محور	: فولاد ضد زنگ
پروانه	: آلیاژ آلومینیوم
محفظه پمپ	: چدن GG-25

مکانیکال سیل :

قسمت پمپ : سیلکون کارباید / سیلکون کارباید

* جنس مواد بر حسب تقاضا قابل تغییر است .

Capacity (m ³ /h)		آبدهی (متر مکعب در ساعت)					مدل الکتروپمپ Electropump Type
55	50	40	30	20	10	5	
Head (m)		ارتفاع کل (متر)					کف کش ۲ اینچ SPD50
4	6.5	11.5	16	18	20	21	
دور موتور (دور در دقیقه) Speed (rpm)	وزن پمپ (کیلوگرم) Weight (Kg)	طول کلی (میلیمتر) Total Length (mm)	جریان (آمپ) Current (Amp)	ولتاژ (ولت) Voltage (Volt)	خروجی پمپ (اینچ) Pump Output (inch)	توان نامی (کیلووات) Rated Power (kW)	مشخصات الکترو پمپ Electropump Characteristics
2900	40	600	6.61	380	2	3	

کاربردها و ویژگیهای الکتروپمپهای کف کش:

- ۱- انتقال آب نهرها و رودها
 - ۲- تخلیه آب چاهها و استخرها
 - ۳- تخلیه آب ناشی از سیلابها و بارندگیها
 - ۴- به علت مستغرق بودن پمپ سیستم حفاظت موتور IP68 می باشد.
 - ۵- نوع پروانه از نوع نیمه باز می باشد و لذا این پمپ قابلیت پمپاژ آب با ذراتی در حدود ۱۵ میلیمتر را دارد و برای پمپاژ آبهای آلوده و با ذرات بزرگتر از پمپهای لجن کش این شرکت می توان استفاده کرد.
 - ۶- آببندهای مکانیکی بار و غنر و انکاری می گردند و روغن مورد نیاز هر الکتروپمپ یک لیتر می باشد.
- در صورت نیاز به اطلاعات بیشتر با مهندسی فروش این شرکت تماس حاصل فرمایید.

Drainage Electropump SPD 50/32

الکتروپمپ کف کش ۲ اینچ

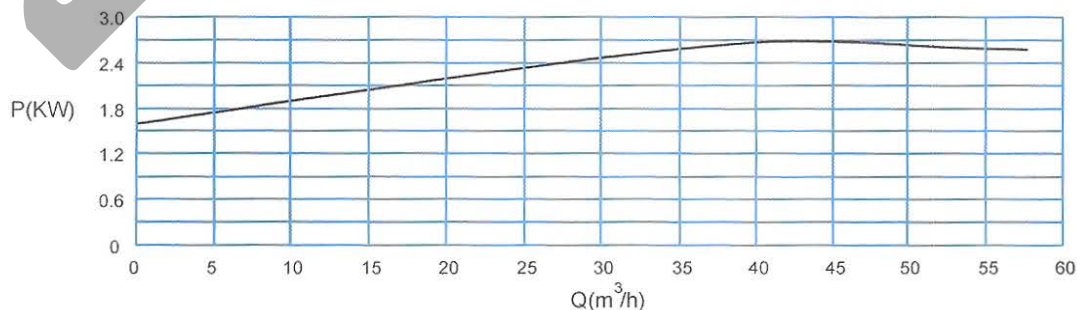
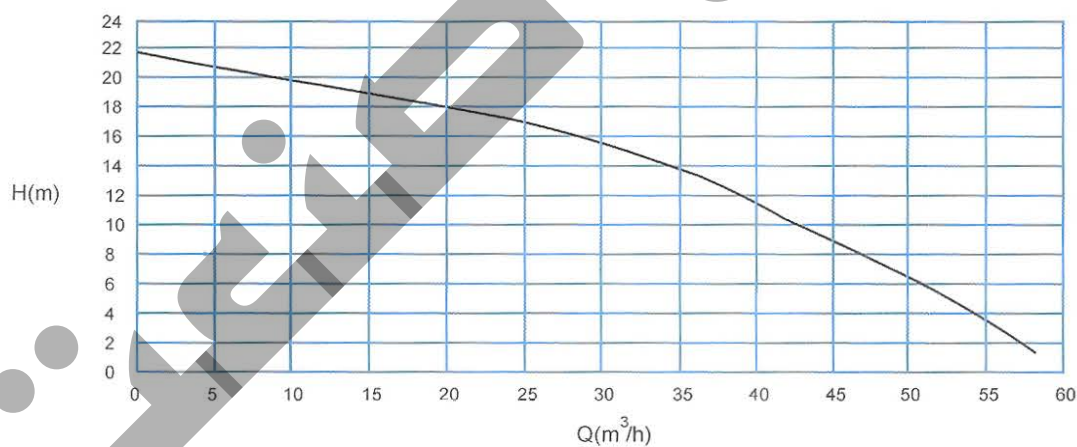
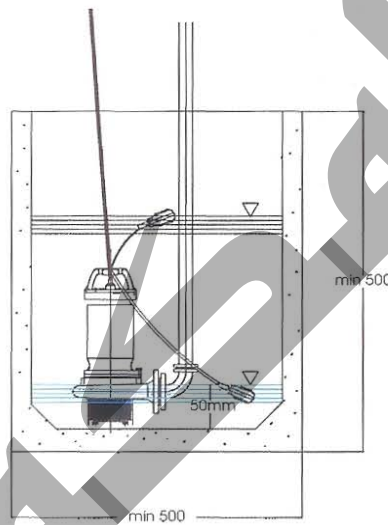
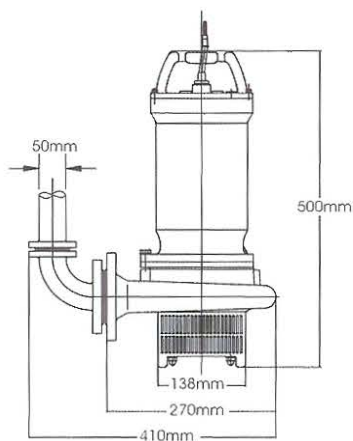

دور موتور ۲۹۰۰ / 2900 rpm

Drainage ELECTROPUMP SPD 50 ST / Top -3 Kw

الکترو پمپ کف کش ۳ اینچ - ۳ kw

SPECIFICATION OF DRAINAGE ELECTROPUMPS

مشخصات کلی الکتروپمپ کف کش:

Discharge Dia: 2 inches (50 mm)
capacity: up to 31 m³/hr
Head: 25m
Fluid Temp: up to 35° C
Hyd. Test Pressure: 6 bar

قطر رانش ۲ اینچ
 ظرفیت آبدهی تا ۳۱ متر مکعب در ساعت
 ارتفاع ۲۵ متر
 درجه حرارت سیال تا ۳۵ درجه سانتیگراد
 فشار تست هیدرو استاتیکی ۶ بار

*MATERIAL:

*جنس مواد:

Shaft: Stainless Steel 1.4021
Impeller: Steel
Pump Casing: Cast Iron GG-25
Mechanical Seal:
Pump Side: Silicon Carbide/Sic

محور فولاد ضد زنگ
 پروانه ورق استیل
 محفظه پمپ چدن GG-25
 مکانیکال سیل:

قسمت پمپ: سیلیکون کارباید/سیلیکون کارباید

*Material are changable on request

*جنس مواد بر حسب تقاضا قابل تغییر است

Capacity (m ³ /hr) <small>آبدهی (متر مکعب در ساعت)</small>	0	5	10	15	20	25	31
Head (m) <small>ارتفاع کل (متر)</small>	25	24	23	20	17	12	5
مدل الکترو پمپ <small>دور موتور (دور در دقیقه)</small>	2900	2900	2900	2900	2900	2900	2900
وزن پمپ (کیلوگرم) <small>طول کلی (میلیمتر)</small>	37	37	37	37	37	37	37
جریان (آمپر) <small>ولتاژ (ولت)</small>	7	7	7	7	7	7	7
فروچی پمپ (اینچ) <small>پمپ اوتلت (اینچ)</small>	2"	2"	2"	2"	2"	2"	2"
توان نامی (کیلو وات) <small>Rated power (kW)</small>	3	3	3	3	3	3	3
Electropump Type	SPD 50	SPD 50	SPD 50	SPD 50	SPD 50	SPD 50	SPD 50
Speed (rpm)	2900	2900	2900	2900	2900	2900	2900
Weight (kg)	37	37	37	37	37	37	37
Total Length (mm)	542	542	542	542	542	542	542
Current (Amp)	7	7	7	7	7	7	7
Voltage (volt)	380	380	380	380	380	380	380
Pump outlet (Inches)	2"	2"	2"	2"	2"	2"	2"
Rated power (kW)	3	3	3	3	3	3	3



دفتر تبریز:

خیابان آزادی/خیابان گلگشت/جنب کوی ماندانا/پلاک ۲۷

تلفن: ۰۲۱-۲۲۲۵۸۱۶۴-۲۲۲۵۵۴۸۱-۲۲۲۵۴۲۱۰

دفتر مرکزی:

تهران/خیابان ولی عصر/بلوار میرداماد/برج آرین/طبقه چهارم شرقی/شماره ۱۵

تلفن: ۰۲۱-۲۲۲ ۵۸ ۲۸۵-۸



Drainage ELECTROPUMP SPD 50 ST / Top -3 Kw

الکترو پمپ کف کش ۳ اینچ - ۳ kw

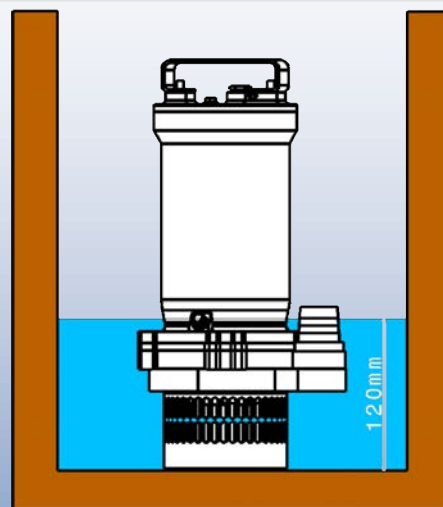
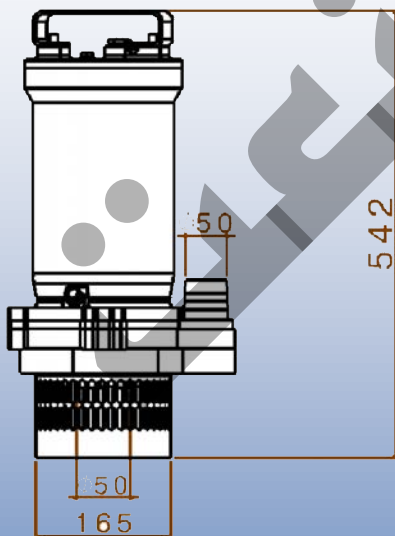
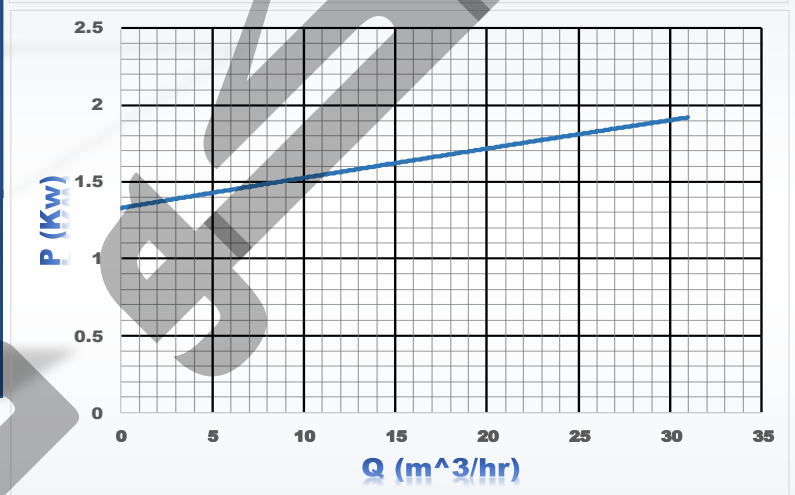
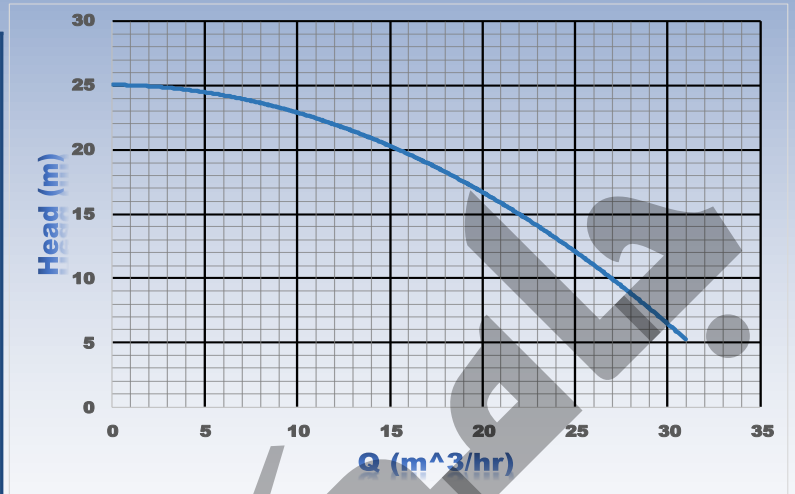

دفتر تبریز:

خیابان آزادی/خیابان گلگشت/جنب کوی ماندانا/پلاک ۲۷

تلفن: ۰۴۱-۴۲۲۵۸۱۶۲-۴۲۲۵۵۴۸۱-۴۲۲۵۴۲۱۰

دفتر مرکزی:

تهران/خیابان ولی عصر/بلوار میرداماد/برج آرین/طبقه چهارم شرقی/شماره ۱۵

تلفن: ۰۲۱-۲۲۲ ۵۸ ۲۸۵-۸



Drainage Electropump SPD 50/42

الکتروپمپ کف کش ۲ اینچ طرح جدید فشار بالا

SPECIFICATION OF DRAINAGE ELECTROPUMPS:

Discharge Dia.	2" (50 mm)
Capacity	up to 28 m ³ /h
Head	up to 35 m
Fluid temp.	35 °C
Hyd. test press.	5 bar

* Material :

Shaft	Stainless steel 1.4021
Impeller	Aluminum Alloy
Pump casing	Cast Iron GG-25

Mechanical seal :

Pump side	Silicon carbide / Sic
-----------	-----------------------

* Material are changeable on request.

مشخصات کلی الکتروپمپ کف کش:

قطر رانش	۲ اینچ
ظرفیت آبدهی	تا ۲۸ متر مکعب در ساعت
ارتفاع	تا ۳۵ متر
درجه حرارت سیال	تا ۳۵ درجه سانتیگراد
فشار تست هیدرواستاتیکی	۵ بار

* جنس مواد:

محور	: فولاد ضد زنگ
پروانه	: آلایژ آلومینیوم
محفظه پمپ	: چدن GG-25

مکانیکال سیل:

قسمت پمپ : سیلکون کار باید / سیلکون کار باید

* جنس مواد بر حسب تقاضا قابل تغییر است .

Capacity (m ³ /h)					آبدهی (متر مکعب در ساعت)		مدل الکتروپمپ Electropump Type
28	25	20	15	10	ارتفاع کل (متر)		
Head (m)					ارتفاع کل (متر)		کف کش ۲ اینچ SPD50
20	24	29	33	35			
دور موتور (دور در دقیقه) Speed (rpm)	وزن پمپ (کیلوگرم) Weight (Kg)	طول کلی (میلیمتر) Total Length (mm)	جریان (آمپر) Current (Amp)	ولتاژ (ولت) Voltage (Volt)	خروج پمپ (اینچ) Pump Output (inch)	توان نامی (کیلووات) Rated Power (kW)	مشخصات الکترو پمپ Electropump Characteristics
2900	34	561	7.5	380	2	4	

کاربردها و ویژگیهای الکتروپمپهای کف کش:

- انتقال آب نهرها و رودها
- تخلیه آب چاهها و استخرها
- تخلیه آب ناشی از سیلابها و بارندگیها
- به علت مستغرق بودن پمپ سیستم حفاظت موتور IP68 می باشد .
- آببندهای مکانیکی بار و غنر و انکاری می گردند و روغن مورد نیاز هر الکترو پمپ بک لیتر می باشد .

در صورت نیاز به اطلاعات بیشتر با مهندس فروش این شرکت تماس حاصل فرمایید .

Drainage Electropump SPD 50/42

الکتروپمپ کف کش ۲ اینچ طرح جدید فشار بالا

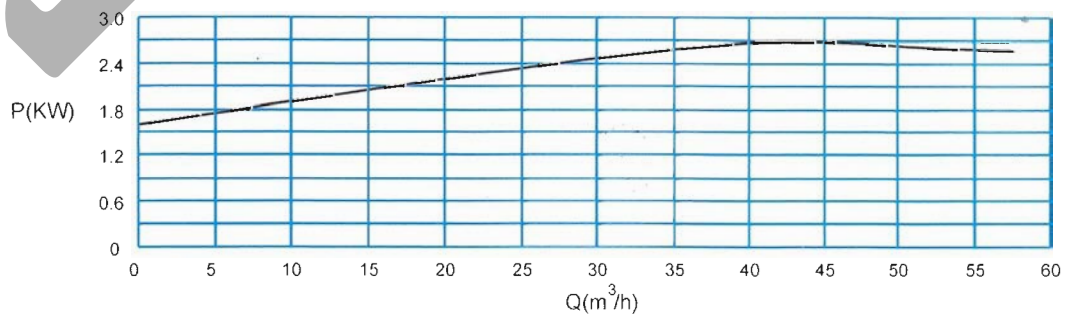
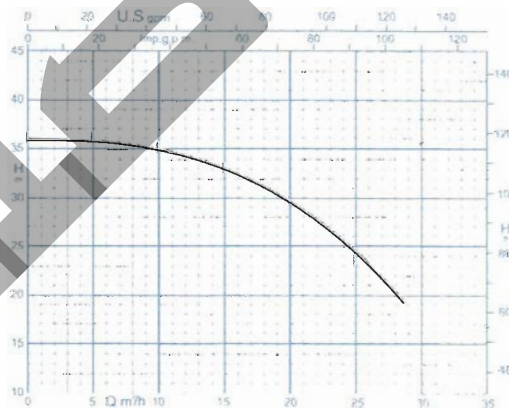
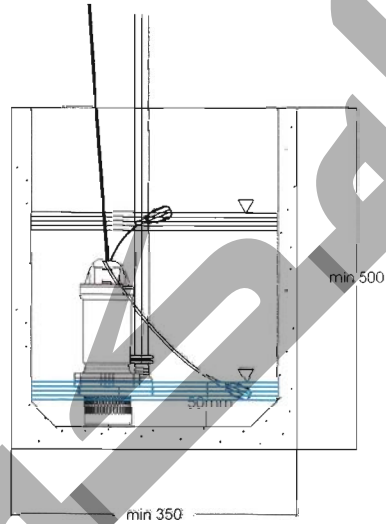
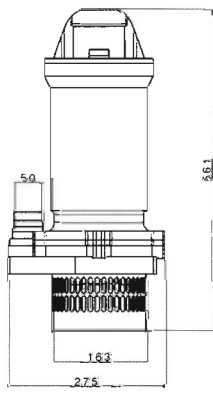

دور موتور ۲۹۰۰ rpm / 2900



بمیران



نوید سهند

الکترو پمپ کف کش ۲ اینچ تک فاز - ۲ طبقه Single-phase Draining Electropump SPDS50-2st / 2.2

SPECIFICATION OF DRAINAGE ELECTROPUMPS:

Discharge Dia. : 2" (50 mm)
 Capacity : up to 11 m³/h
 Head : up to 50 m
 Fluid temp. : 35 °C
 Hyd. test press. : 5 bar

Material :

Shaft : Stainless steel 1.4021
 Impeller : Aluminum
 Pump casing : Cast Iron GG-25

Mechanical seal :

Pump side : Silicon carbide / Sic

* Capacitor 45&250µf

* Material are changeable on request.

مشخصات کلی الکترو پمپ کف کش:

قطر رانش : ۲ اینچ
 ظرفیت آبدهی : تا ۱۱ متر مکعب در ساعت
 ارتفاع : تا ۵۰ متر
 درجه حرارت سیال : تا ۳۵ درجه سانتیگراد
 فشار تست هیدرواستاتیکی : ۵ بار

جنس مواد:

محور : فولاد ضد زنگ
 پروانه : آلومینیوم
 محفظه پمپ : چدن GG-25

مکانیکال سیل:

قسمت پمپ : سیلکون کارباید / سیلکون کارباید

* الکترو پمپ دارای خازن ۴۵ و ۲۵۰ میکرو فاراد می باشد.

* جنس مواد بر حسب تقاضا قابل تغییر است.

Capacity (m ³ /h)		آبدهی (متر مکعب در ساعت)					مدل الکترو پمپ Electropump Type
1.5	3.8	6	8	9.5	10.5	11	کف کش ۲ اینچ تک فاز SPDS50
Head (m) ارتفاع کل (متر)							
46	41	34	26	21	17	15	مشخصات الکترو پمپ Electropump Characteristics
دور موتور (دور در دقیقه) Speed (rpm)	وزن پمپ (کیلوگرم) Weight (kg)	طول کلی (میلی متر) Total Length (mm)	جریان (آمپر) Current (Amp)	ولتاژ (ولت) Voltage (volt)	خروجی پمپ (اینچ) Pump Output (inch)	توان نامی (کیلو وات) Rated Power (kW)	
2900	35	600	10-16	220	2	2.2	

کاربردها و ویژگیهای الکترو پمپهای کف کش:

- انتقال آب نهرها و رودها
- تخلیه آب چاهها و استخرها
- تخلیه آب ناشی از سیلها و بارندگیها
- به علت مستقر بودن پمپ سیستم حفاظت موتور IP68 می باشد.
- آببندهای مکانیکی بار و غر روانکاری می گردند و روغن مورد نیاز هر الکترو پمپ یک لیتر می باشد.

در صورت نیاز به اطلاعات بیشتر با مهندسی فروش این شرکت تماس حاصل فرمایید.

تکفاز



پمپیران



نوید سهند

الکترو پمپ کف کش ۲ اینچ تک فاز - ۲ طبقه SPDS50-2st / 2.2 Single-phase Draining Electropump

NEW
تکفاز

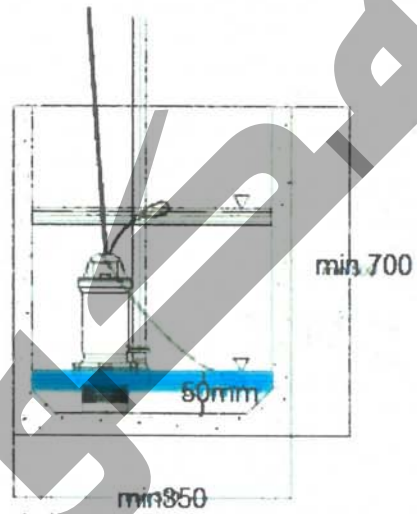
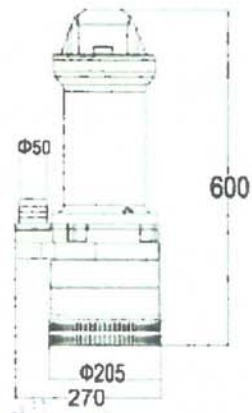

منحنی تغییرات آبدهی - ارتفاع

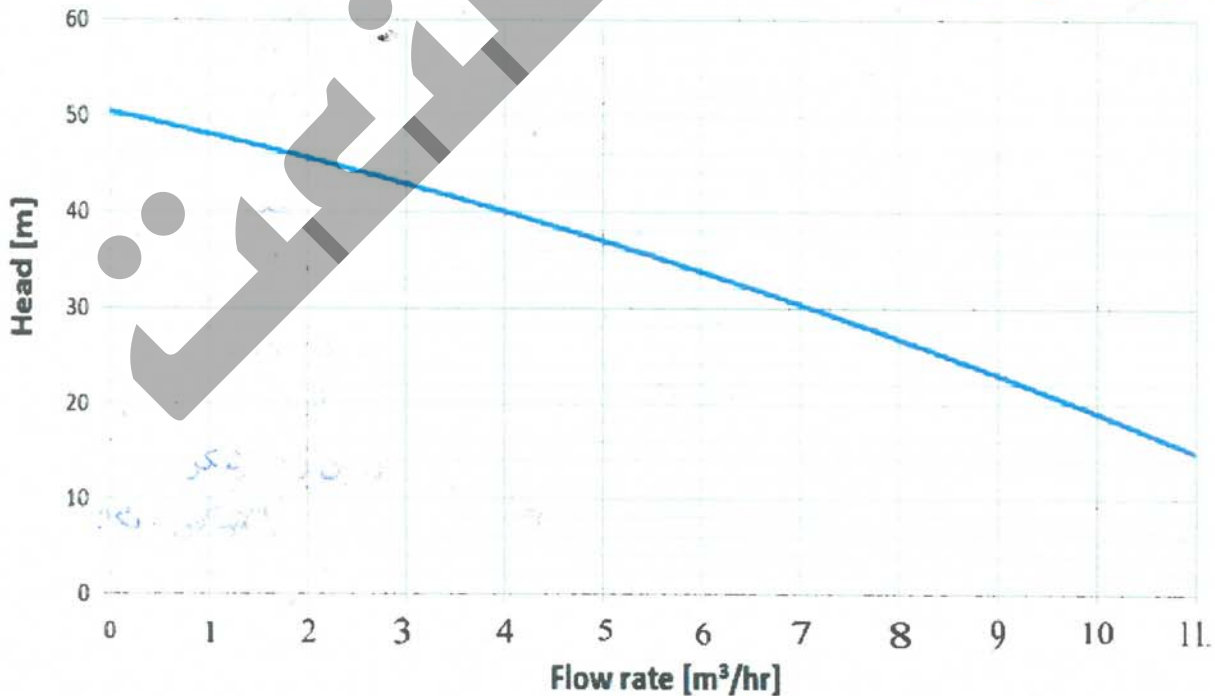

دور موتور ۲۹۰۰ / 2900 rpm

Drainage Electropump SPD 80/7.52

الکتروپمپ کف کش ۳ اینچ

SPECIFICATION OF DRAINAGE ELECTROPUMPS:

Discharge Dia. : 3" (80 mm)
Capacity : 2-42 m³/h
Head : 21 - 70 m
Fluid temp. : 35 °C
Hyd. test press. : 10 bar

مشخصات کلی الکتروپمپ کف کش:

قطر ایش : ۳ اینچ
ظرفیت آبدهی : ۴-۴۲ متر مکعب در ساعت
ارتفاع : ۲۱-۷۰ متر
درجه حرارت سیال : تا ۳۵ درجه سانتیگراد
فشار تست هیدرواستاتیکی : ۱۰ بار

* Material :

Shaft : Stainless steel 1.4021
Impeller : Cast Iron GG-25
Pump casing : Aluminum Alloy

* جنس مواد:

محور : فولاد ضد زنگ
پروانه : چدن GG-25
محفظه پمپ : آلایژ آلومینیوم

Mechanical seal :

Pump side : Silicon carbide / Sic
Motor side : Carbon / Cast chrome steel

مکانیکال سیل:

قسمت پمپ : سیلکون کارباید / سیلکون کارباید
قسمت موتور : کربن / فولاد کروم دار

* Material are changeable on request.

* جنس مواد بر حسب تقاضا قابل تغییر است.

Capacity (m ³ /h)		آبدهی (متر مکعب در ساعت)					مدل الکتروپمپ Electropump Type
42	36	30	24	18	12	6	کف کش ۳ اینچ SPD80
Head (m)		ارتفاع کل (متر)					
21	32	41	50	55	63	70	مشخصات الکترو پمپ Electropump Characteristics
دور موتور (دور در دقیقه) Speed (rpm)	وزن پمپ (کیلوگرم) Weight (kg)	طول کلی (میلیمتر) Total Length (mm)	جریان (آمپر) Current (Amp)	ولتاژ (ولت) Voltage (Volt)	خروجی پمپ (اینچ) Pump Output (inch)	توان نامی (کیلووات) Rated Power (kW)	
2900	119	660	14.5	380	3	7.5	

کاربردها و ویژگیهای الکتروپمپهای کف کش:

۱- انتقال آب نهرها و رودها ۲- تخلیه آب چاهها و استخرها ۳- تخلیه آب ناشی از سیلابها و بارندگیها ۴- به علت مستغرق بودن پمپ سیستم حفاظت موتور IP68 می باشد. نوع پروانه از نوع نیمه باز می باشد و لذا این پمپ قابلیت پمپاژ آب با ذراتی در حدود ۵۱ میلیمتر را دارد و برای پمپاژ آبهای آلوده و با ذرات بزرگتر از پمپهای لجن کش این شرکت می توان استفاده کرد.
در صورت نیاز به اطلاعات بیشتر با مهندسین فروش این شرکت تماس حاصل فرمایید.

Drainage Electropump SPD 80/7.52

الکتروپمپ کف کش ۳ اینچ

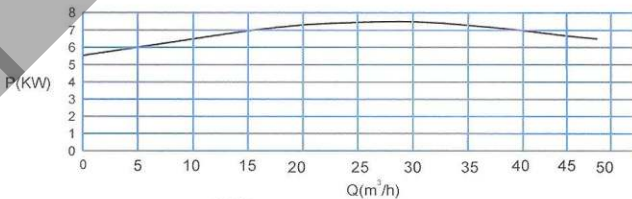
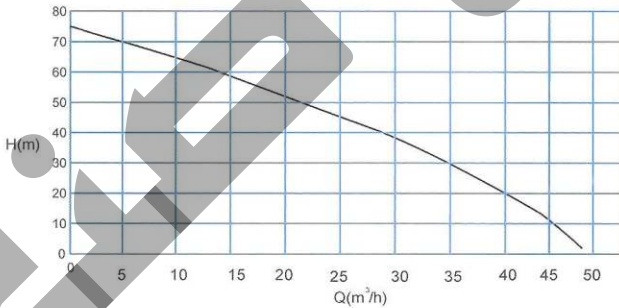
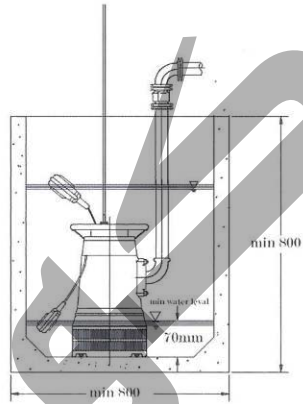
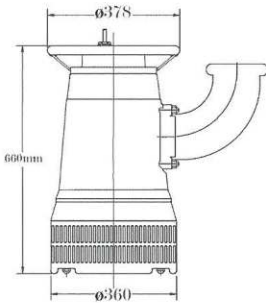

دور موتور ۲۹۰۰ / 2900 rpm

Drainage Electropump SPD 100/7.52

الکتروپمپ کف کش ۴ اینچ

SPECIFICATION OF DRAINAGE ELECTROPUMPS:

Discharge Dia. : 4" (100 mm)
Capacity : 2-130 m³/h
Head : 6-23 m
Fluid temp. : 35 °C
Hyd. test press. : 4.5 bar

مشخصات کلی الکتروپمپ کف کش:

قطر رانش : ۴ اینچ
ظرفیت آبدهی : ۲-۱۳۰ متر مکعب در ساعت
ارتفاع : ۶-۲۳ متر
درجه حرارت سیال : تا ۳۵ درجه سانتیگراد
فشار تست هیدرواستاتیکی : ۴/۵ بار

* Material :

Shaft : Stainless steel 1.4021
Impeller : Cast Iron GG-25
Pump casing : Cast Iron GG-25

* جنس مواد:

محور : فولاد ضد زنگ
پروانه : چدن GG-25
محفظه پمپ : چدن GG-25

Mechanical seal :

Pump side : Silicon carbide / Sic
Motor side : Carbon / Cast chrome steel

مکانیکال سیل:

قسمت پمپ : سیلکون کارباید / سیلکون کارباید
قسمت موتور : کربن / فولاد کروم

* Material are changeable on request.

* جنس مواد بر حسب تقاضا قابل تغییر است.

Capacity (m ³ /h)		آبدهی (متر مکعب در ساعت)					مدل الکتروپمپ Electropump Type
130	120	100	80	60	40	20	کف کش ۴ اینچ SPD 100
ارتفاع کل (متر)							
6	7.5	12	15	18	21	23	مشخصات الکتروپمپ Electropump Characteristics
دور موتور (دور در دقیقه) Speed (rpm)	وزن پمپ (کیلوگرم) Weight (kg)	طول کلی (میلی متر) Total Length (mm)	جریان (آمپر) Current (Amp)	ولتاژ (ولت) Voltage (Volt)	خروجی پمپ (اینچ) Pump Output (inch)	توان نامی (کیلووات) Rated Power (kW)	
2900	116	670	14.5	380	4	7.5	

کاربردها و ویژگیهای الکتروپمپهای کف کش:

۱- انتقال آب نهرها و رودها ۲- تخلیه آب چاهها و استخرها ۳- تخلیه آب ناشی از سیلابها و بارندگیها ۴- به علت مستقیم بودن پمپ سیستم حفاظت موتور IP68 می باشد. ۵- نوع پروانه از نوع نیمه باز می باشد و لذا این پمپ قابلیت پمپاژ آب با ذراتی در حدود ۱.۵ میلیمتر را دارد و برای پمپاژ آبهای آلوده و با ذرات بزرگتر از پمپهای لجن کش این شرکت می توان استفاده کرد.

در صورت نیاز به اطلاعات بیشتر با مهندسی فروش این شرکت تماس حاصل فرمایید.

Drainage Electropump SPD 100/7.52

الکتروپمپ کف کش ۴ اینچ

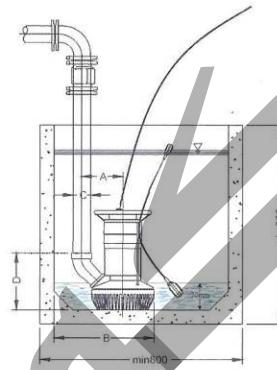
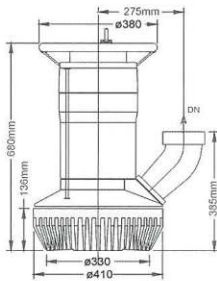

Dimensions in mm (except for pipe thread)	A	B	C	D
Connection elbow with 4 B.S.P. Tr. female thread	275	546	R 4	383
Connection elbow with flange of I.D. (DN) 80, NP (PN) 16	250	556	80	323
Connection elbow with flange of I.D. (DN) 100, NP (PN) 16	260	578	100	340

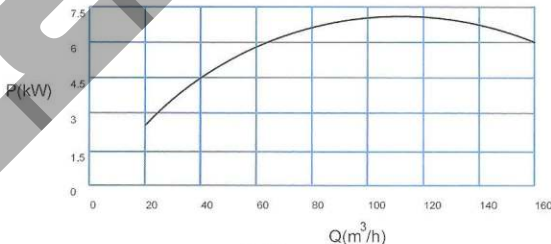
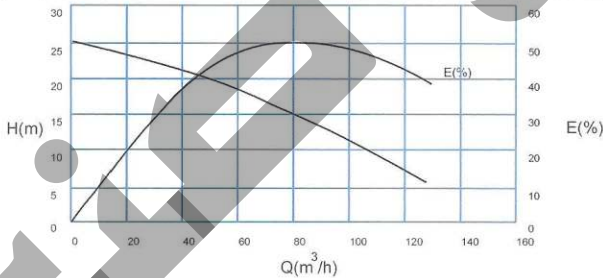

دور موتور ۲۹۰۰ / 2900 rpm



SPECIFICATION OF DRAINAGE ELECTROPUMPS

Discharge Dia:	2 inches (50 mm)
capacity:	up to 32 m ³ /hr
Head:	30 m
Fluid Temp:	up to 35 C
Hyd. Test Pressure:	6 bar

۲ اینچ
تا ۳۲ متر مکعب در ساعت
۳۰ متر
تا ۳۵ درجه سانتیگراد
۶ بار

مشخصات کلی الکتروپمپ کف کش:

قطر رانش
ظرفیت آبدهی
ارتفاع
درجه حرارت سیال
فشار تست هیدرو استاتیکی

*MATERIAL:

Shaft:	Stainless Steel 1.4021
Impeller:	Cast Iron GG -25
Pump Casing:	Cast Iron GG -25

محور	فولاد ضد زنگ
پروانه	چدن GG-۲۵
محفظه پمپ	چدن GG-۲۵

*جنس مواد:

Mechanical Seal:

Pump Side:	Silicon Carbide/Sic
------------	---------------------

قسمت پمپ:	سیلیکون کارباید/سیلیکون کارباید
-----------	---------------------------------

مکانیکال سیل:

*Material are changable on request

*جنس مواد بر حسب تقاضا قابل تغییر است

Capacity (m ³ /hr)							آبدهی (متر مکعب در ساعت)	مدل الکتروپمپ
2	8	12	16	20	24	28	ELECTROPUMP MODEL	
Head (m)							ارتفاع کل (متر)	SPD 50
30	28	26	23	18	13	7		
دور موتور (دور در دقیقه)	وزن پمپ (کیلوگرم)	طول کلی (میلی متر)	جریان (آمپر)	ولتاژ (ولت)	خروجی پمپ (اینچ)	توان نامی (کیلو وات)	مشخصات الکتروموتور	
Speed (rpm)	Weight (kg)	Total Length(mm)	current (Amp)	Voltage (volt)	Pump Output (inches)	Rated Power (kW)	Electromotor char.	
2900	37	542	9	220	2" (50 mm)	2.5		

کار برد ها و ویژگیهای الکترو پمپ کف کش:

- انتقال آب نهر ها و رود ها
- تخلیه آب چاهها و استخرها
- تخلیه آب ناشی از سیلاب ها و بارندگی ها
- به علت مستغرق بودن پمپ سیستم حفاظت موتور IP 68 می باشد.
- آببند های مکانیکی با روغن روانکاری می گردند و روغن موتور مورد نیاز هر پمپ یک لیتر می باشد.





نوید سهند

Drainage ELECTROPUMP SPD 50 S / Top

الکترو پمپ تک فاز کف کش ۲ اینچ - 2.5 Kw

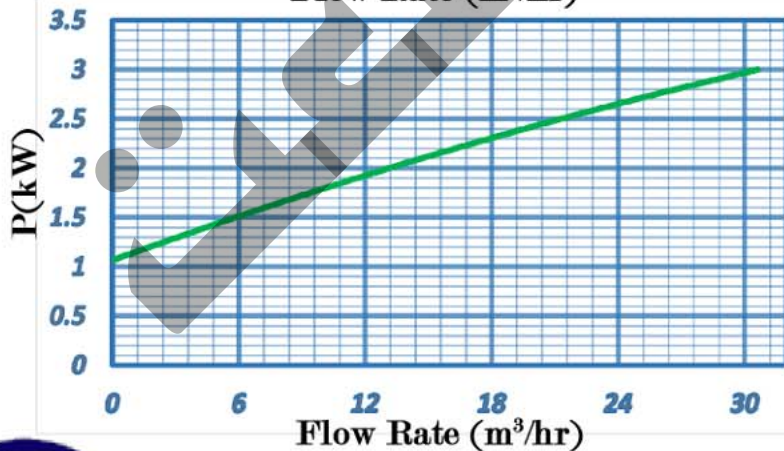
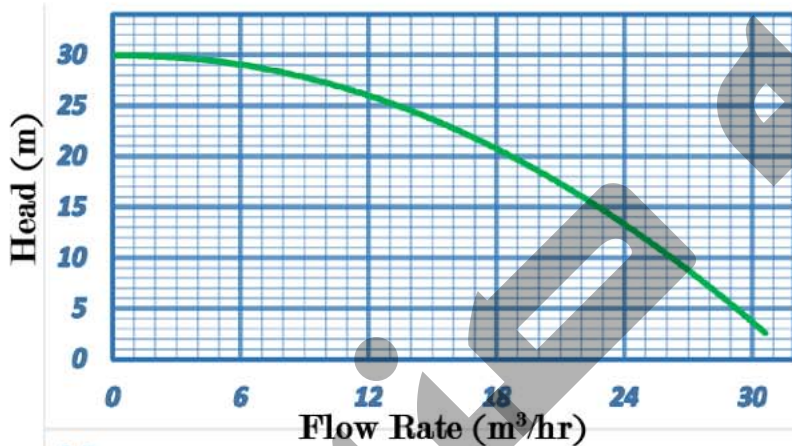
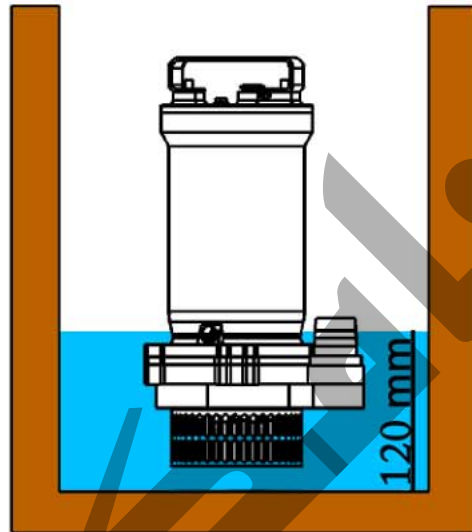
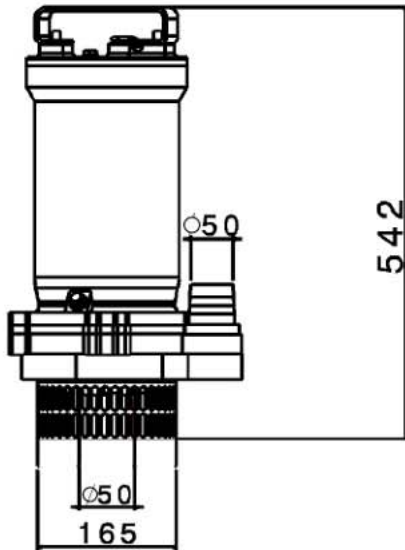

استفاده از فیوز تک فاز ۲۰ آمپر در مدار توصیه می شود.





SPECIFICATION OF DRAINAGE ELECTROPUMPS

Discharge Dia:	2 inches (50 mm)
capacity:	up to 12 m ³ /hr
Head:	50 m
Fluid Temp:	up to 35 C
Hyd. Test Pressure:	6 bar

مشخصات کلی الکتروپمپ کف کش:

۲ اینچ	قطر رانش
تا ۱۲ متر مکعب در ساعت	ظرفیت آبدهی
۵۰ متر	ارتفاع
تا ۳۵ درجه سانتیگراد	درجه حرارت سیال
۶ بار	فشار تست هیدرو استاتیکی

*MATERIAL:

Shaft:	Stainless Steel 1.4021
Impeller:	Cast Iron GG -25
Pump Casing:	Cast Iron GG -25

محور	فولاد ضد زنگ
پروانه	چدن GG-۲۵
محفظه پمپ	چدن GG-۲۵

Mechanical Seal:

Pump Side:	Silicon Carbide/Sic
------------	---------------------

مکانیکال سیل: سیلیکون کارباید/سیلیکون کارباید

*Material are changable on request

*جنس مواد بر حسب تقاضا قابل تغییر است

Capacity (m ³ /hr)							آبدهی (متر مکعب در ساعت)	مدل الکتروپمپ
2	4	6	8	10	12	14	ELECTROPUMP MODEL	
Head (m)							ارتفاع کل (متر)	SPD S 50-2st
42	34	26	20	12	5	1		
دور موتور (دور در دقیقه) Speed (rpm)	وزن پمپ (کیلوگرم) Weight (kg)	طول کلی (میلی متر) Total Length (mm)	جریان (آمپر) current (Amp)	ولتاژ (ولت) Voltage (volt)	خروجی پمپ (اینچ) Pump Output (inches)	توان نامی (کیلو وات) Rated Power (kW)	مشخصات الکتروموتور Electromotor char.	
2900	50	600	9	220	2" (50 mm)	2.5		

کار برد ها و ویژگیهای الکترو پمپ کف کش:

- انتقال آب نهر ها و رود ها
- تخلیه آب چاهها و استخرها
- تخلیه آب ناشی از سیلاب ها و بارندگی ها
- به علت مستغرق بودن پمپ سیستم حفاظت موتور IP 68 می باشد.
- آببند های مکانیکی با روغن روانکاری می گردند و روغن موتور مورد نیاز هر پمپ یک لیتر می باشد.





نوید سهند

Drainage ELECTROPUMP SPD S 50 -2 St /Top

الکترو پمپ کف کش ۲ اینچ تک فاز-۲ طبقه-2.5 Kw

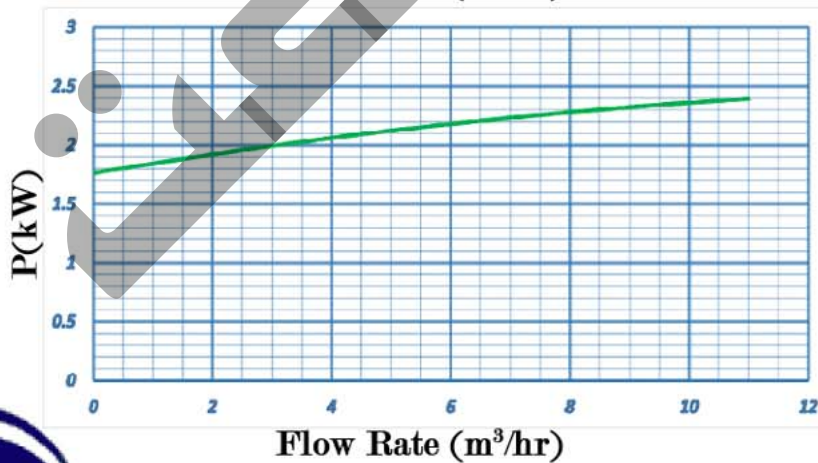
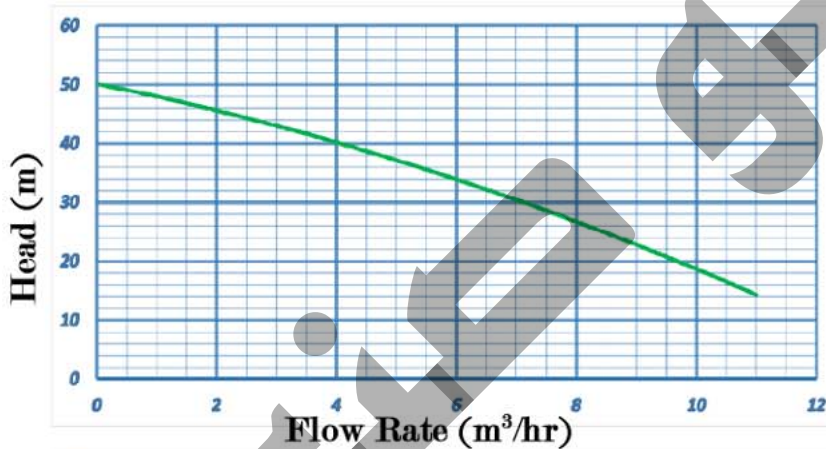
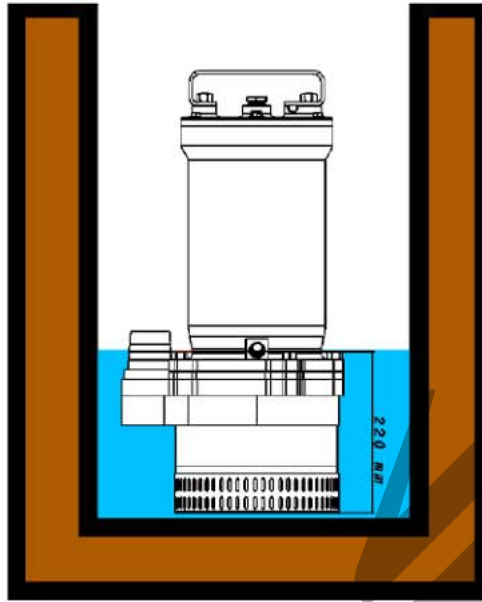
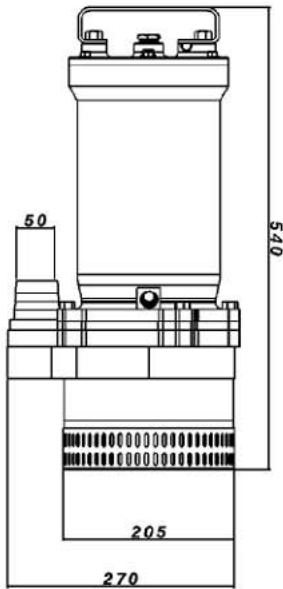

طرح جدید
خروج از بالا

استفاده از فیوز تک فاز ۲۰ آمپر در مدار توصیه می شود.

